

MAKE / MODEL(S):

TOYOTA CAMRY 97-99
TOYOTA SOLARA 97-99

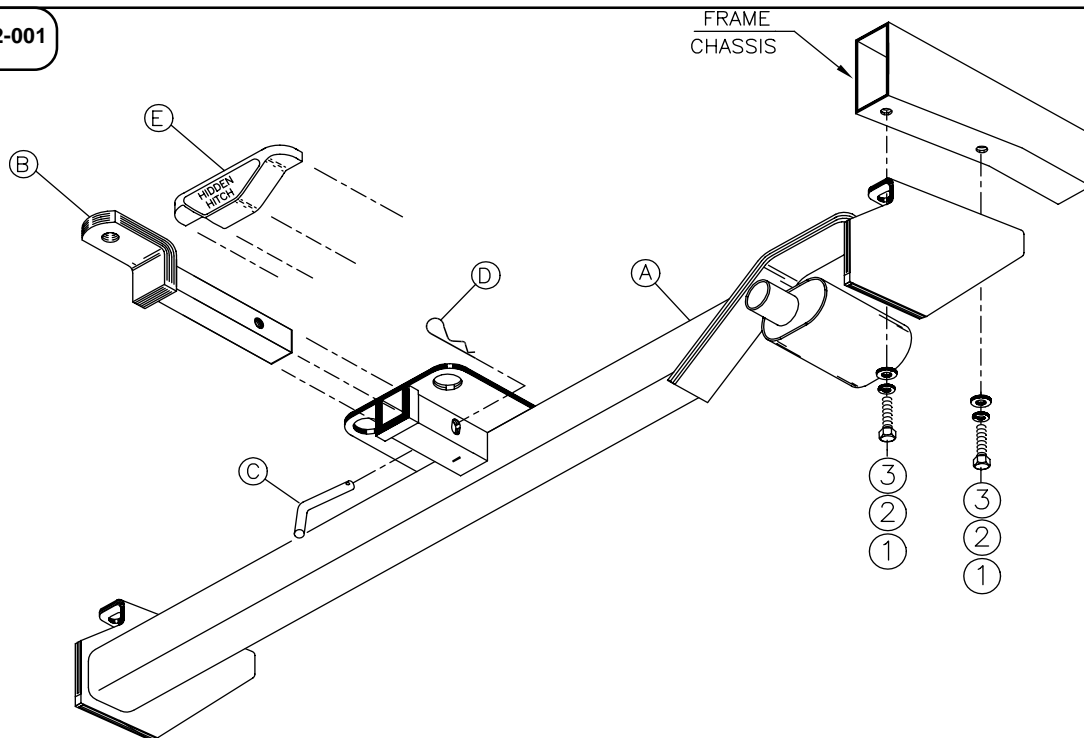

PARTS IDENTIFICATION / IDENTIFICATION DES PIÈCES (HARDWARE KIT NO. KA-8001-667)

A) Hitch assembly	A) Attelage	1) Hex bolt	10mm x 40mm	(4) 1) Boulon hexagonal
B) Drawbar (6801)	B) Barre de traction (6801)	2) Lock washer	10mm	(4) 2) Rondelle de blocage
C) Pull pin	C) Cheville	3) Flat washer	10mm	(4) 3) Rondelle plate
D) Pin clip	D) Goupille			
E) Cover plate	E) Plaque décorative			

TOOLS REQUIRED: 14mm and 17mm sockets; ratchet or impact gun to suit; 100 FT/LB torque wrench.

OUTILS REQUIS: Douille de 14mm et 17mm; manche à rochet ou clé à chocs si nécessaire; clé dynamométrique à 100 lb-pi.

INSTRUCTIONS:

1. Remove tie down brackets from frame (one per side).
2. Fasten hitch assembly (A) to frame bottom using existing weld nuts inside frame and hardware supplied. Refer to illustration on instruction sheet.
3. Tighten all bolts; refer to torque table on instruction sheet.
4. Place drawbar (B) into hitch assembly (A) and insert pull pin (C) into end of drawbar (B). Use pin clip (D) to secure pull pin (C) in place.
5. Cover plate (E) should replace drawbar (B) when not in use.

1. Déposez les deux supports de fixation du cadre (un par côté).
2. Fixez l'attelage (A) au dessous du cadre en utilisant les écrous soudés à l'intérieur du cadre et les fixations fournies. Reportez-vous à l'illustration sur la feuille d'instructions pour de plus amples détails.
3. Serrez tous les boulons; référez à la table de dynamométrie sur la feuille d'instructions.
4. Insérez la barre de traction (B) dans l'attelage (A) et insérez la cheville (C) à l'extrémité de la barre de traction (B). Utilisez la goupille (D) pour sécuriser la cheville (C) en place.
5. Lorsque vous n'utilisez pas votre attelage, remplacez votre barre de traction (B) par la plaque décorative (E).

For fit problems:
in Canada call: 1-877-869-6787
in U.S.A. call: 1-800-461-5595

Pour assistance au cas de problèmes d'ajustement:
dans l'appel de Canada: 1-877-869-6787
dans l'appel de U.S.A.: 1-800-461-5595

MAX TRAILER WEIGHT/POIDS MAX DE LA REMORQUE 2000lbs MAX TONGUE WEIGHT/POIDS MAX DU TIMON 200lbs

Bolt Size Grandeur des boulons	Grade 5 Torque Dynamométrique	Metric / Métrique	Grade 8.8 Torque Dynamométrique
3/8	30 Ft. Lb.	8 mm	18 Ft. Lb.
7/16	54 Ft. Lb.	10 mm	36 Ft. Lb.
1/2	72 Ft. Lb.	12 mm	64 Ft. Lb.
5/8	150 Ft. Lb.	14 mm	103 Ft. Lb.
3/4	245 Ft. Lb.		

Warning: This hitch is designed to safely carry the loads specified. Under no circumstances do we recommend exceeding the towing vehicle manufacturer's recommended vehicle towing capacities.

Avertissement: Cet attelage a été créé pour porter sans danger les charges prévues. En aucun cas vous ne devez dépasser les normes de capacités de remorquage établies par le fabricant de votre véhicule.